

ALTRA LIFT

TRANSPALETTE MANUEL

**TRAVAUX LÉGERS.
CONCEPTION PUISSANTE.**

Le transpalette manuel Altra Lift est un outil de travail économique qui vous permet de rester en mouvement. Il est conçu avec une tige de poussée tubulaire réglable et durable ainsi que des pivots à coussinets autolubrifiants qui augmentent l'efficacité et minimisent l'usure.



LIFT-RITE
KEEPS YOU MOVING



ALTRA LIFT

TRANSPALETTE MANUEL

PRODUCTIVITÉ

Les fourches sont dotées de rouleaux d'entrée en nylon solides qui facilitent la transition sur les planches de palettes inférieures, ce qui vous permet d'en faire davantage.

DURABILITÉ

Les tiges de poussée tubulaires réglables et les coussinets autolubrifiants à tous les points de pivot contribuent à améliorer l'efficacité dans l'entrepôt et à minimiser l'usure.

ERGONOMIE

Le confort n'a jamais travaillé aussi dur. La poignée en forme de goutte d'eau munie d'un levier à trois positions offre à l'opérateur un contrôle confortable et précis de la charge. Le ressort de rappel de la poignée ramène automatiquement la poignée en position verticale.

FLEXIBILITÉ

Chaque opération se déroule différemment. C'est pourquoi l'Altra Lift est conçu pour s'adapter à une large gamme d'opérations en entrepôt et qu'une variété de configurations sont offertes.



Polyuréthane sur câble à âme d'acier et roues porteuses

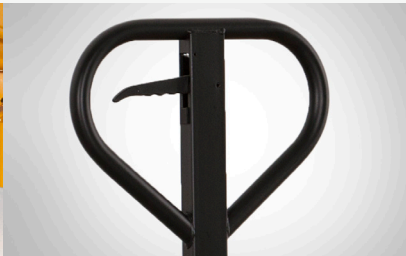

Poignée en forme de goutte d'eau munie d'un levier à 3 positions pour le contrôle de la charge

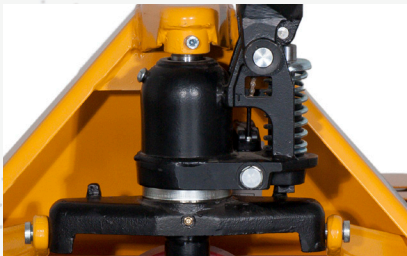

Pompe hydraulique avec soupape de dérivation en cas de surcharge

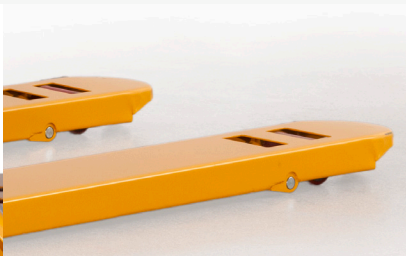

Finition durable en peinture thermolaquée

En raison de l'amélioration continue des produits, les spécifications peuvent être modifiées sans préavis ni obligation. Certains des systèmes et caractéristiques illustrés sont offerts en option, moyennant des frais supplémentaires. Lift-Rite est une marque commerciale américaine de Lift-Rite.

SPÉCIFICATIONS STANDARDS :

- » Capacité : 5500 lb (159 kg)
- » Hauteur basse : 3,00 po
- » Hauteur élevée : 7,75 po
- » Diamètre de la roue : 7,00 po
- » Type de roue : Polyuréthane
- » Diamètre du rouleau : 3,00 po
- » Type du rouleau : Poly
- » Poids : 160 lbs

OPTIONS :

A511AYE3-000	A521AYE3-000
» Longueur de fourche : 48 po	» Longueur de fourche : 48 po
» Largeur du cadre : 27 po	» Largeur du cadre : 20,5 po
» Largeur de la fourche : 6,25 po	» Largeur de la fourche : 6,25 po
» Poids : 167 lbs	» Poids : 152 lbs

A512AYE3-000	A522AYE3-000
» Longueur de fourche : 42 po	» Longueur de fourche : 42 po
» Largeur du cadre : 27 po	» Largeur du cadre : 20,5 po
» Largeur de la fourche : 6,25 po	» Largeur de la fourche : 6,25 po
» Poids : 157 lbs	» Poids : 147 lbs

A513AYE3-000	A523AYE3-000
» Longueur de fourche : 36 po	» Longueur de fourche : 36 po
» Largeur du cadre : 27 po	» Largeur du cadre : 20,5 po
» Largeur de la fourche : 6,25 po	» Largeur de la fourche : 6,25 po
» Poids : 147 lbs	» Poids : 142 lbs

A511AY00-000	A41JAR00-000
» Capacité : 5500 lbs	» Capacité : 4400 lbs
» Longueur de fourche : 48 po	» Longueur de fourche : 72 po
» Largeur du cadre : 27 po	» Largeur du cadre : 27 po
» Largeur de la fourche : 6,25 po	» Largeur de la fourche : 6,25 po
» Poids : 167 lbs	» Poids : 240 lbs

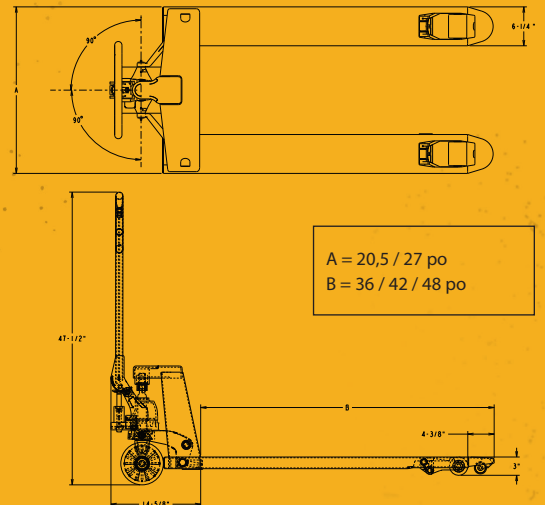

LIFTRITE
KEEPS YOU MOVING

©2024 Lift-Rite
Unit 3 - 5975 Falbourn St, Mississauga, ON L5R 3L8
www.liftrite.ca | Téléphone : 1-905-507-2099
FC-LR-1003